

OV 3300 - OV 3400 - OV 3410
OV 3450 - OV 3500 - OV 3510
RV 4200 - RV 4310
RV 4400 - RV 4430 - RV 4460
RV 4550 - RV 4560
RV 5400 - RV 5470
RV 5500 - RV 5600
Vortex™ 3 PLUS - Vortex™ 4 PLUS

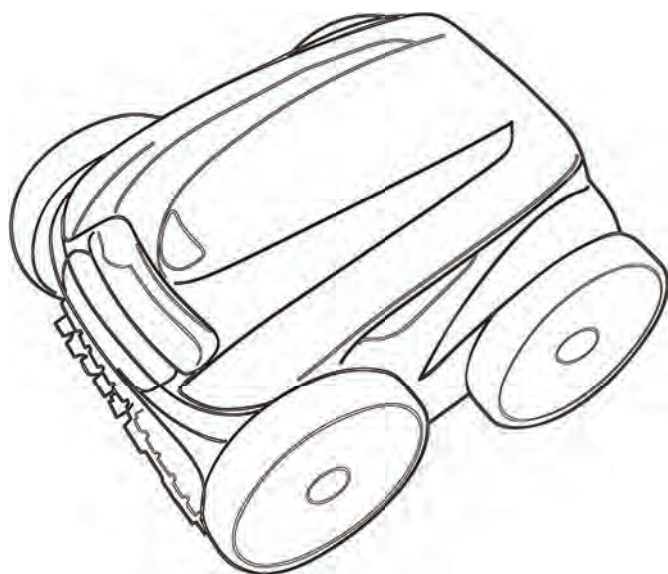

Manual de instalación y de uso
Español

ES

More documents on:
www.zodiac.com

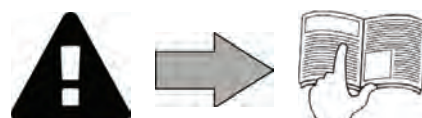



- Antes de utilizar el aparato, lea atentamente el manual de instalación y de uso y las «advertencias y garantía» suministrados con el dispositivo para evitar la anulación de la garantía, así como cualquier daño material y heridas graves, incluso la muerte.
- Guarde y facilite dichos documentos para cualquier consulta necesaria durante la vida útil del aparato.
- Está prohibido difundir o modificar este documento por cualquier medio sin la autorización de Zodiac®.
- Siguiendo con la política de mejora continua de sus productos, Zodiac® se reserva el derecho de modificar sin previo aviso las informaciones contenidas en este documento.

ÍNDICE



1 Características

2

1.1 | Descripción

2

1.2 | Características técnicas y localización

4



2 Instalación

5

2.1 | Descripción

5

2.2 | Fijación al soporte o montaje del carro (según el modelo)

5



3 Uso

7

3.1 | Principio de funcionamiento

7

3.2 | Preparación de la piscina

7

3.3 | Inmersión del robot

7

3.4 | Conexiones de la alimentación eléctrica

8

3.5 | Arranque del ciclo de limpieza

9

3.6 | Finalizar el ciclo de limpieza

10

3.7 | Ajustar el reloj y programar ciclos de limpieza (según el modelo)

11

3.8 | El mando a distancia (según el modelo)

13



4 Mantenimiento

14

4.1 | Limpieza del filtro

14

4.2 | Limpieza de la hélice

15

4.3 | Cambio de los cepillos

16

4.4 | Cambio de los neumáticos

16



5 Resolución de problemas

17

5.1 | Funcionamiento del aparato

17

5.2 | Alertas del usuario

18

5.3 | Menú de prediagnóstico (según el modelo)

18



Consejo: para contactar más fácilmente con su distribuidor

Anote las señas de contacto de su distribuidor para encontrarlo con mayor facilidad y rellene los datos del producto en el reverso de la hoja, ya que su distribuidor le pedirá dicha información.



1 Características



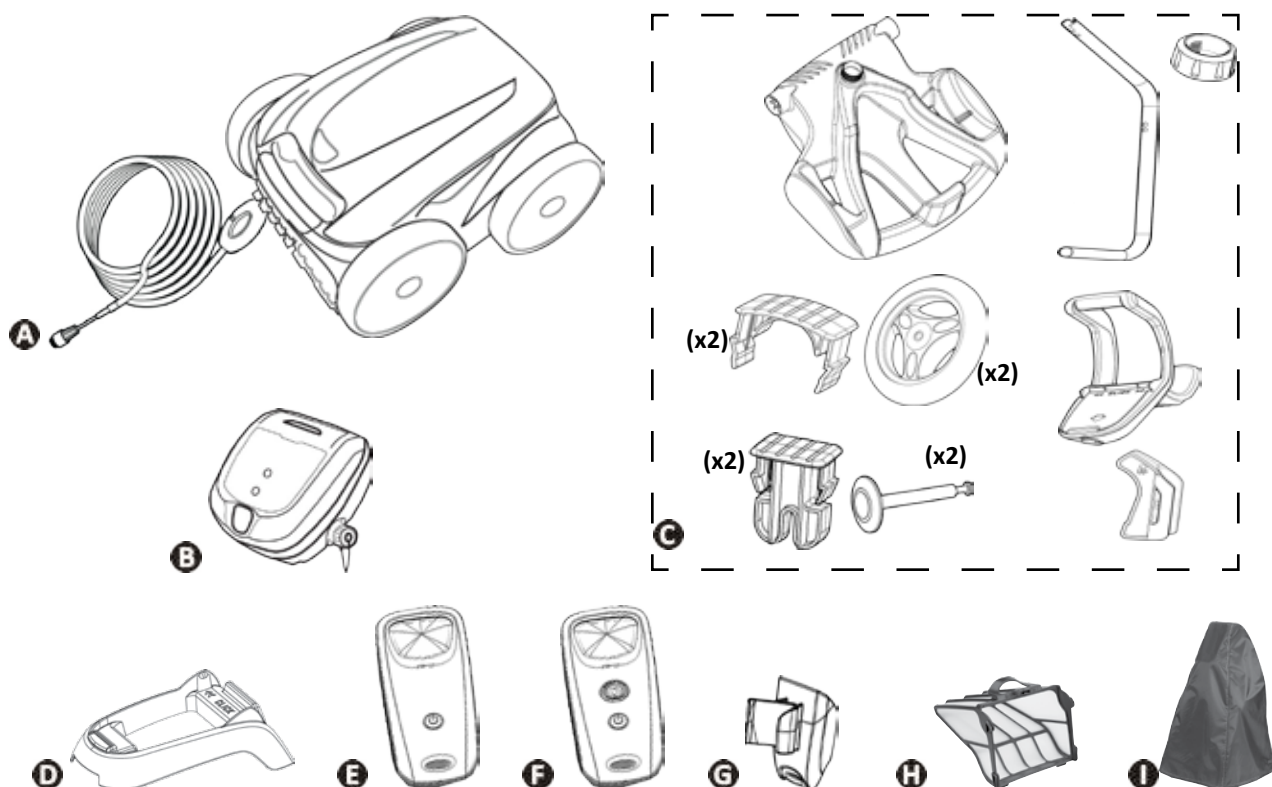













1.1 Descripción

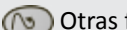
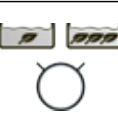

	OV 3300 RV 4200	OV 3400 -OV 3410 OV 3450 -RV 4310 RV 4400 -RV 4430 Vortex™ 3 PLUS	RV 4460	OV 3500 OV 3510 Vortex™ 4 PLUS	RV 4550 RV 4560	RV 5400 RV 5470	RV 5500 RV 5600
A	Robot + cable flotante	✓	✓	✓	✓	✓	✓
A	Ruedas motrices delanteras(2 WD)	✓	✓	✓	✓		
	Ruedas motrices delanteras/ traseras (4 WD)					✓	✓
B	Caja de mando	✓	✓	✓	✓	✓	✓
C	Carro en kit	+	✓	✓	✓	✓	✓
D	Soporte para caja de mando	✓					
E	Mando a distancia Kinetic			✓			
F	Mando a distancia Kinetic Modo «salida de agua»				✓		✓
G	Soporte mando a distancia			✓	✓		✓
H	Filtro residuos finos 100µ	✓	✓	✓	✓	✓	✓
	Filtro residuos gruesos 200µ	+	+	+	+	+	+
	Filtro residuos muy finos 60µ						
I	Funda de protección	+	+	✓	+	+	+

✓: suministrado

+: opcional

Símbolo	Designación	OV 3300 RV 4200 OV 3400 RV 4310	OV 3410 OV 3450 Vortex™ 3 PLUS	OV 3500 OV 3510 Vortex™ 4 PLUS	RV 4400 RV 4430 RV 4460	RV 4550	RV 4560	RV 5400 RV 5470	RV 5500 RV 5600
	Arranque / Parada del aparato	✓	✓	✓	✓	✓	✓	✓	✓
	Indicador de «control»	✓	✓		✓				
	Indicador « Limpieza del filtro »				✓	✓	✓	✓	✓
	Modo salida de agua				✓	✓	✓	✓	✓
	Superficie por limpiar		✓	✓	✓	✓	✓	✓	✓
	 Fondo solo		✓	✓	✓	✓	✓	✓	✓
	 Fondo + paredes + línea de agua		✓	✓	✓	✓	✓	✓	✓
	 Línea de agua sola								✓
	Forma de piscina								✓
	 Rectangular con fondo plano								✓
	 Otras formas, otros fondos								✓
	Intensidad de la limpieza								✓
	 Poco intensivo								✓
	 Intensivo								✓
	Programación de los ciclos de limpieza						✓	✓	✓
	Aumentar/Reducir la duración de limpieza			✓		✓			
	Encender/Apagar el mando a distancia			✓		✓	✓		✓

✓: disponible

1.2 I Características técnicas y localización

1.2.1 Características técnicas

	OV 3300 RV 4200	OV 3400 - OV 3410 - OV3450 - OV 3500 - OV 3510 - RV 4310 - RV 4400 - RV 4430 - RV 4460 - RV 5400 - RV 5470 - Vortex™ 3 PLUS - Vortex™ 4 PLUS	RV 4550 RV 4560 RV 5500	RV 5600
Tensión de alimentación de la caja de mando	220-240 VAC, 50 Hz			
Tensión de alimentación del robot	30 VDC			
Potencia absorbida máxima	150 W			
Longitud de cable	15 m	18 m	21 m	25 m
Dimensiones del robot (L x P x a)	43 x 48 x 27 cm			
Dimensiones del embalaje (L x P x a)	69 x 43 x 46 cm	56 x 56 x 46 cm		
Peso del robot	9,5 kg			
Peso embalado	14 kg	19 kg		
Anchura de limpieza teórica	270 mm			
Caudal bomba	16 m³/h			
Duración de los ciclos	En función del ciclo elegido			

1.2.2 Localización

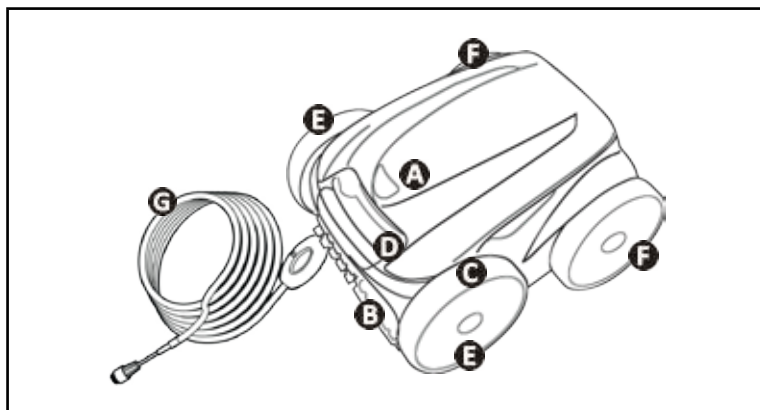

- A**: cerrojo de la trampa de acceso al filtro
- B**: cepillos
- C**: neumáticos
- D**: asa de transporte y salida de agua
- E**: ruedas motrices delanteras
- F**: Ruedas motrices traseras (según modelo)
- G**: cable flotante

ES

1.2.3 Conformidad del producto

Este aparato ha sido diseñado y construido según las siguientes normas:

Directiva baja tensión: 2006/95/EC

Directiva de compatibilidad electromagnética: 2004/108/EC

EN 55014-1: 2000 +A1:2001 +A2:2002 ; EN 55014-2: 1997 +A1:2002

EN 60335-1: 2002 + A1:2004 + A2:2006 +A11:2004 + A12:2006 ; EN 60335-2-41: 2003 + A1:2004

Con respecto a las cuales es conforme. El producto ha sido probado en las condiciones normales de utilización.

NORMAS DE SEGURIDAD:

Los robots son clasificados por el ETL como conformes a las exigencias pertinentes del IEC 60335-2-41.





2 Instalación

2.1 Descripción

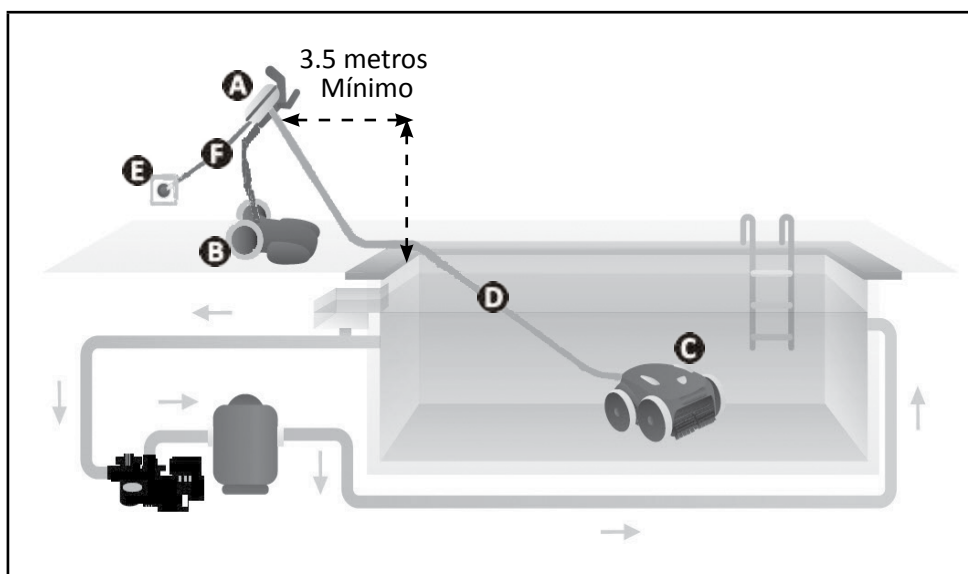

- A**: caja de mando
- B**: carro
- C**: robot
- D**: cable flotante
- E**: toma de corriente
- F**: Cable de alimentación

2.2 Fijación al soporte o montaje del carro (según el modelo)

2.2.1 Fijación al soporte

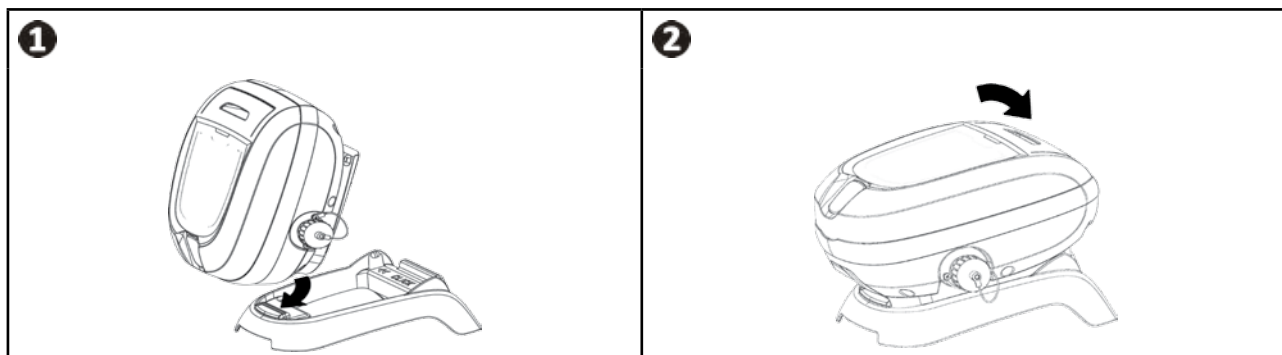

2.2.2 Montaje del carro



• Montaje sin herramientas

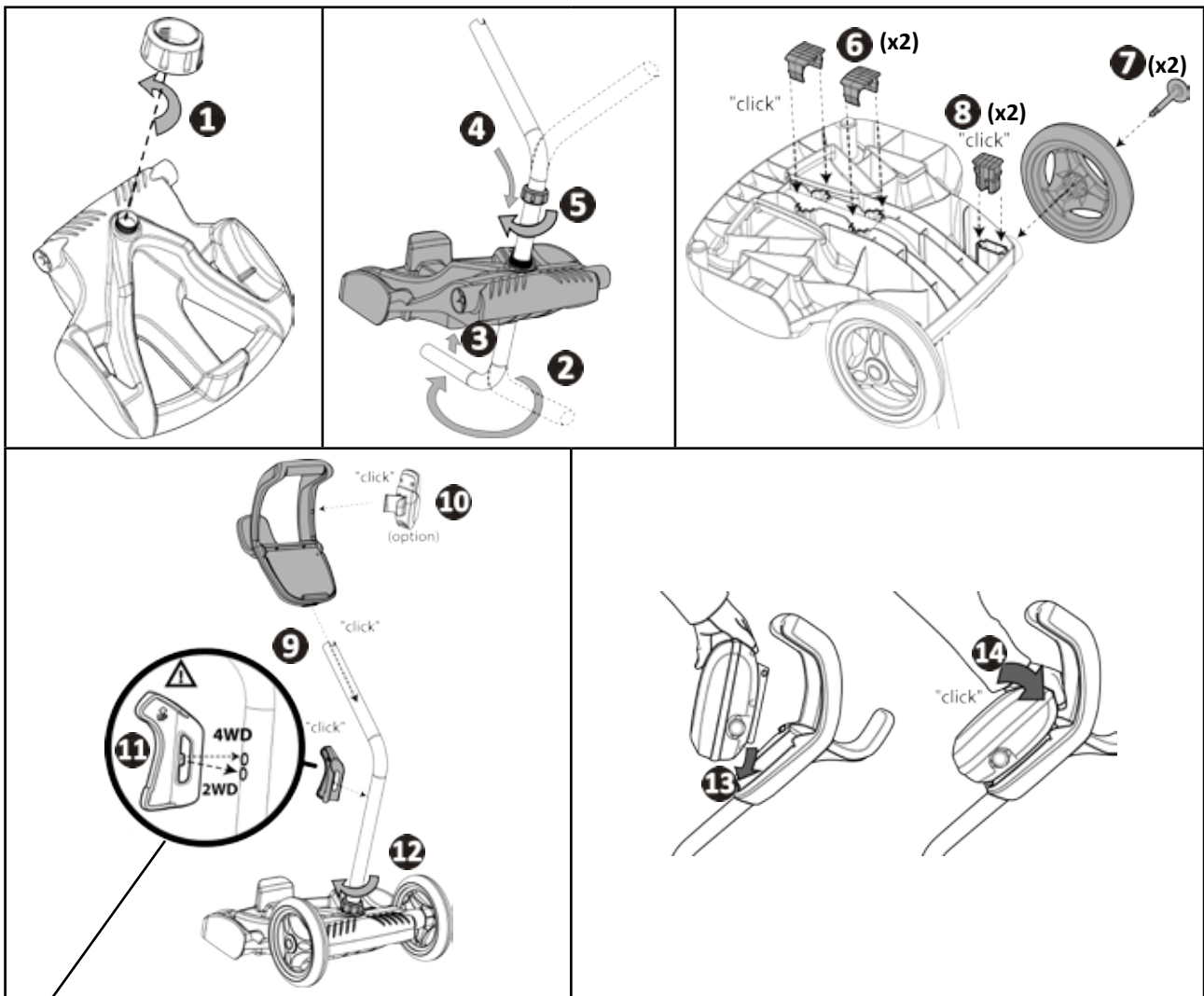

ES

11 Para saber el número de ruedas motrices (2 WD o 4 WD), vea: "1.1 | Descripción"



3 Uso

3.1 I Principio de funcionamiento

Independiente del sistema de filtrado y conectado a la red, el robot eléctrico funciona de manera autónoma. Se desplaza óptimamente para limpiar las zonas de la piscina para el que ha sido diseñado (según el modelo: fondo, paredes, línea de agua). El robot aspira los residuos, que quedan almacenados en el filtro. La caja de mando permite activar, seleccionar y programar la limpieza (según el modelo).

3.2 I Preparación de la piscina



- Este producto está destinado a una utilización en piscinas instaladas de manera permanente. No utilice el robot en piscinas desmontables. Una piscina permanente está construida en el suelo o sobre el suelo y no puede desmontarse fácilmente y guardarse.

- El robot debe funcionar en un agua de piscina cuyos parámetros sean los siguientes:

Temperatura del agua	Entre 15°C y 35°C
pH	Entre 6,8 y 7,6
Cloro	< 3 mg/L

- Cuando la piscina esté sucia, en particular durante la puesta en servicio, retire los grandes residuos con una red para optimizar el funcionamiento del robot.
- Retire termómetros, juguetes y otros objetos que puedan dañar al aparato.

3.3 Inmersión del robot

- Extienda toda la longitud de cable junto a la piscina para evitar el enredado del cable durante la inmersión (ver imagen 1).
- Sumerja el robot en el agua verticalmente (ver imagen 2).
- Muévalo ligeramente en todas las direcciones para que el aire contenido en el robot se escape (ver imagen 3).
- Es indispensable que el aparato se sumerja solo y se pose sobre el fondo de la piscina. Durante su inmersión, el robot arrastra por sí mismo la longitud de cable necesaria en la piscina (ver imagen 4).

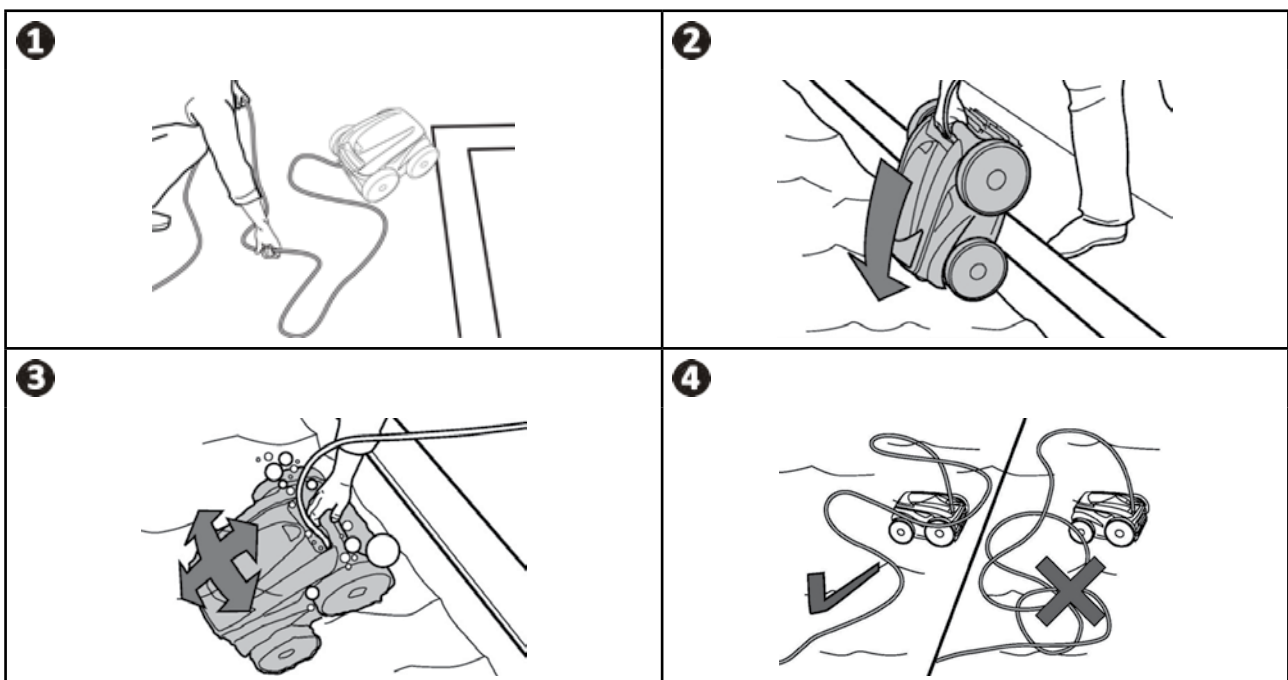

3.4 | Conexiones de la alimentación eléctrica



- La utilización de una extensión eléctrica está prohibida para la conexión a la caja de mando.
- Controle que la toma de corriente esté siempre fácilmente accesible y al abrigo de la lluvia o de salpicaduras.
- La caja es estanca a las proyecciones, pero no a la inmersión. No debe instalarse en un lugar inundable; manténgalo al menos a 3,5 metros del borde de la piscina y evite exponerlo directamente al sol.
- Coloque la caja de mando cerca de la toma de corriente.

- Afloje el tapón de protección (ver imagen 1).
- Conecte el cable flotante a la caja de mando y bloquee la toma apretando solo el anillo en sentido horario (riesgo de deteriorar el cable flotante) (ver imagen 2, 3).
- Asegúrese de que el conector esté bien apretado para que no entre agua (ver imagen 4).
- Conecte el cable de alimentación (ver imagen 5). Conecte obligatoriamente la caja de mando a una toma de corriente protegida por un dispositivo de protección de corriente diferencial residual de 30 mA máximo (**en caso de duda, contacte con un técnico cualificado**).

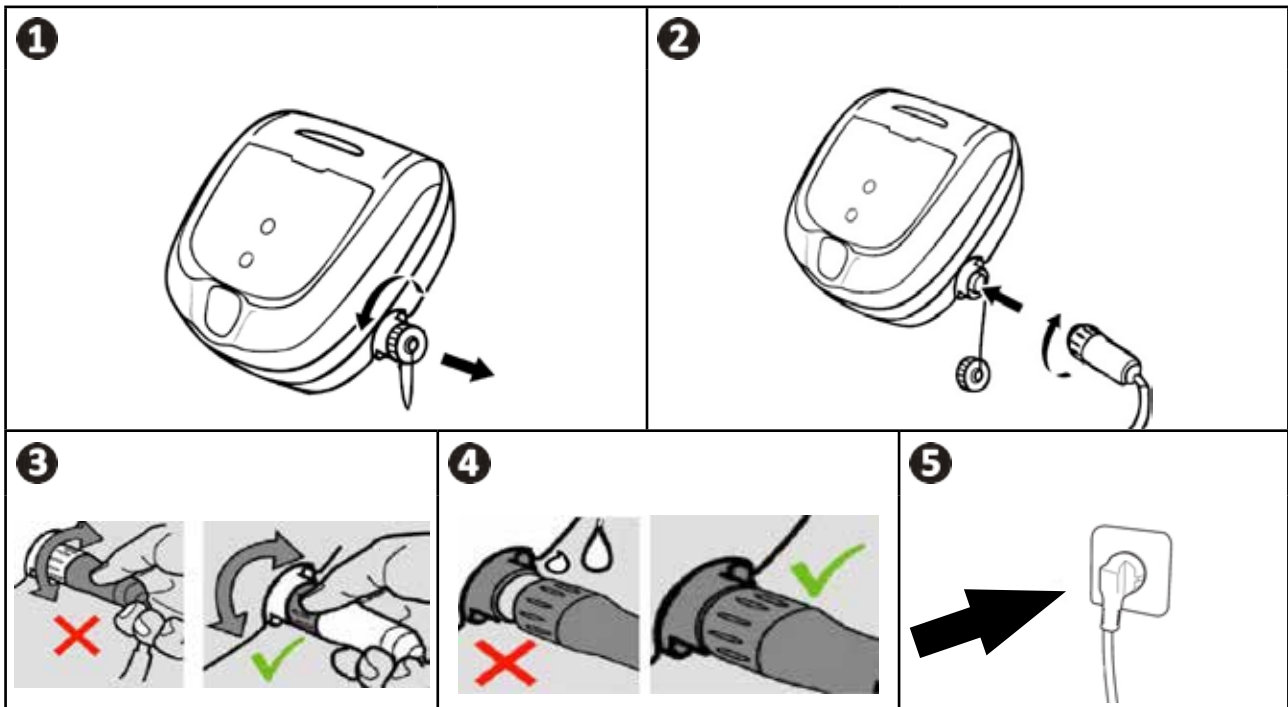

Consejo: elija bien el lugar de instalación de la caja de mando para evitar que se enrolle el cable

Para un mejor funcionamiento, coloque la caja de mando en el centro de la longitud de la piscina siguiendo las condiciones de seguridad vinculadas a la conexión eléctrica. Así se limita la longitud de cable flotante que hay que introducir en el agua para cubrir la piscina, lo que reduce las maniobras de instalación y de recogida del mismo.

3.5 I Arranque del ciclo de limpieza



- El baño está prohibido con el aparato en la piscina.
- ¡No utilice el aparato si ha efectuado una cloración de choque en la piscina!
- No deje el aparato sin vigilancia durante mucho rato.

- Cuando la caja de mando está bajo tensión, los símbolos se encienden para indicar:
 - La acción en curso
 - La selección de limpieza
 - La necesidad de mantenimiento
- La caja de mando se pone en espera al cabo de 10 minutos, la pantalla se apaga. Basta con pulsar una tecla para salir del modo de espera. La puesta en espera no para el funcionamiento del aparato si está en curso de limpieza.

3.5.1 Selección del ciclo de limpieza (según el modelo)

- Por defecto, ya está configurado un ciclo de limpieza en el que los símbolos se encienden y la duración del ciclo de limpieza aparece en pantalla, por ejemplo: **0:45** (según el modelo).
- Se puede personalizar el ciclo de limpieza en cualquier momento, antes del arranque del aparato o durante el funcionamiento del aparato. Se lanza el nuevo ciclo instantáneamente y se vuelve a poner en cero el cálculo del tiempo restante de limpieza.
- El robot adapta su estrategia de desplazamiento según la selección de limpieza para optimizar la tasa de cobertura.

Superficie por limpiar	Forma de piscina	Intensidad de la limpieza
Fondo solo	Otras formas, otros fondos	Poco intensivo
Fondo + paredes + línea de agua	Rectangular con fondo plano	Intensivo
Línea de agua sola		

3.5 I Lanzar el ciclo de limpieza

- Pulse



Consejo: mejore la eficacia de la limpieza

Al comenzar la temporada de baño, lance varias veces el ciclo de limpieza en modo fondo solo (tras haber retirado los residuos grandes con una red). Una utilización regular del robot limpiador (no más de 3 ciclos por semana) le permitirá aprovechar de una piscina siempre limpia y el filtro estará menos colmatado.





3.5.3 Ajustar el tiempo de limpieza (según el modelo)

- En cualquier momento puede reducir o aumentar el tiempo de limpieza del ciclo seleccionado o en curso:
 - : reducir 30 minutos
 - : aumentar 30 minutos
- Pulse para validar.

3.6 I Finalizar el ciclo de limpieza



- No tire del cable para sacar el aparato del agua. Utilice el asa.
- No deje secar el aparato al sol tras su utilización.
- Almacene todos los elementos al abrigo del sol, de la humedad y de la intemperie.
- Apriete el tapón de protección si desconecta el cable flotante de la caja de mando.

- Pare el aparato pulsando .
- Cuando el robot esté al alcance de la mano, tómelo por el asa y sáquelo suavemente de la piscina para evacuar el agua contenida (ver imagen )
- Ponga el robot en posición vertical en el lugar previsto sobre el carro (según el modelo) para que se seque rápidamente (ver imagen )
- Luego guárdelo con la caja de mando al abrigo del sol y de las proyecciones de agua. Hay disponible un funda de protección opcional (ver imagen )

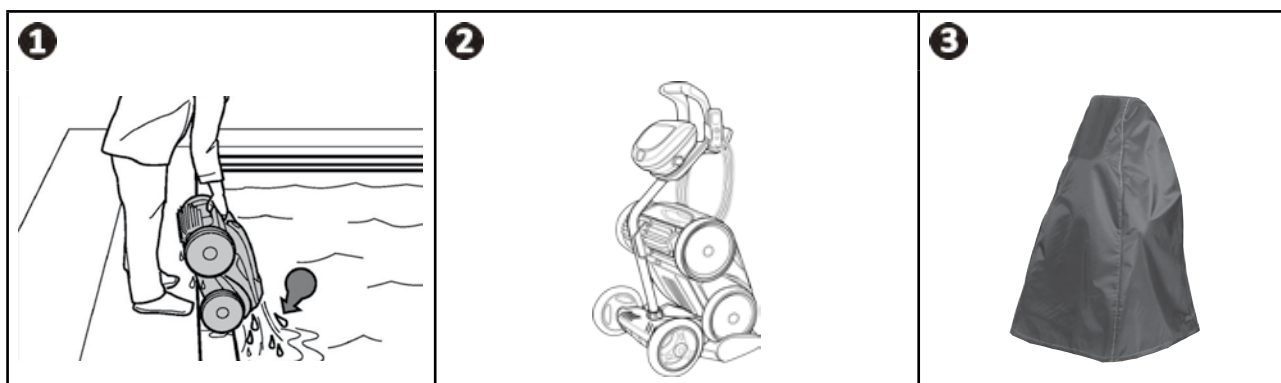

3.6.1 Modo «salida de agua» (según modelo)

Esta función permite al robot volver a un punto determinado del borde de la piscina. Al subir por la pared, el robot expulsa el agua mediante un potente chorro trasero y así ser más ligero al salir de agua.

- Dirija el robot hacia la pared deseada, luego hágalo subir hasta la línea de agua: mantenga pulsado  para hacerlo pivotar. Al soltar el botón el robot avanza hacia la pared.



Consejo: evite que se enrolle el cable flotante

El comportamiento del aparato puede variar mucho si el cable está enredado. Un cable correctamente desenredado favorece una mejor cobertura de la piscina.

- Desenrede el cable y extiéndalo al sol para que retome su forma inicial.
- Luego enróllelo con cuidado y colóquelo sobre el asa del carro (según el modelo) o sobre un soporte fijo.

ES

3.7 I Ajustar el reloj y programar ciclos de limpieza (según el modelo)



- No desconecte el cable de alimentación si está la hora programada, ya que se podría perder. La hora se guarda durante unos 2 minutos en caso de rotura del cable de alimentación eléctrica.

3.7.1 Ajuste del reloj

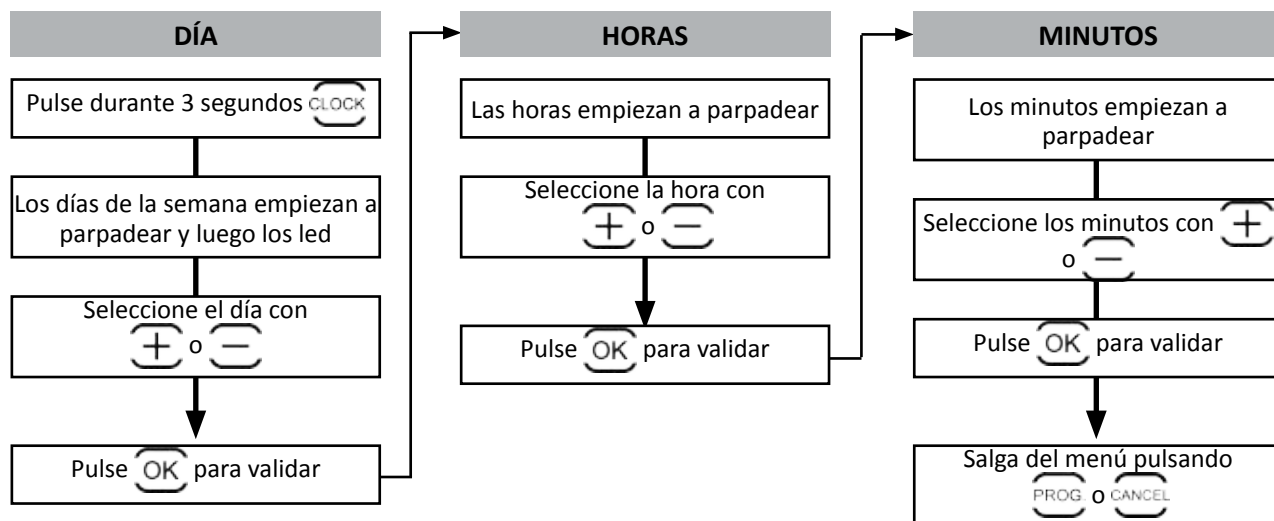

Consejo: compruebe el ajuste del reloj

Pare el aparato si hay un ciclo de limpieza en curso. Pulse . La hora se muestra durante 5 segundos.

3.7.2 Programar ciclos de limpieza

Programa **hasta 7 ciclos de limpieza** (por ejemplo, 2 días por semana: miércoles y sábado repartidos en 4 semanas).

- Hay que ajustar siempre el reloj antes de programar los ciclos de limpieza, ver apartado “3.7.1 Ajuste del reloj”.
- Empiece seleccionando el ciclo de limpieza en la caja de mando, ver apartado “3.5.1 Selección del ciclo de limpieza (según el modelo)”.
- Luego programe los días, las horas y los minutos:

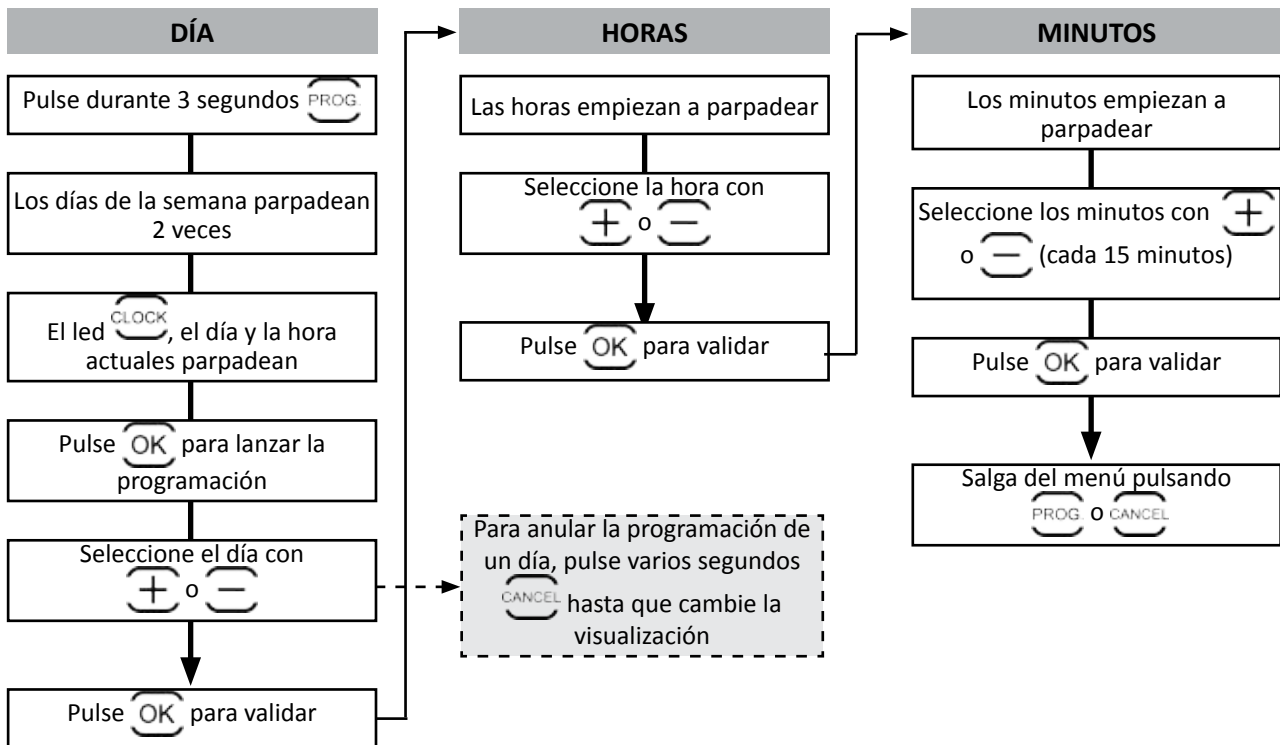

- La programación se para automáticamente al cabo del 7.º ciclo de limpieza y se apaga el LED **PROG.**
- Para anular TODAS las programaciones, salga del menú **PROG.** y pulse varios segundos **CANCEL** hasta que cambie la visualización.



Consejo: compruebe la programación



Pulse **PROG.** Cada programación se muestra durante 3 segundos.

3.8 | El mando a distancia (según el modelo)



- Respete el sentido de montaje de la pila.
- No recargue la pila, no la saque de su compartimento, no la tire al fuego.
- No la exponga a temperaturas elevadas ni a la luz directa del sol.

3.8.1 Encender y apagar el mando a distancia

- Para encenderlo: pulse .
- Para apagarlo: pulse varios segundos .



Consejo: mejore la recepción del mando a distancia

La frecuencia de parpadeo del led situado en el mando a distancia indica la calidad de la recepción. Si el led parpadea rápidamente, la calidad de la recepción es correcta.

Para que la comunicación entre la caja de mando y el mando sea óptima:

- Coloque la caja de mando en el carro.
- Oriente la caja de mando en dirección a la piscina.
- Compruebe que no haya ningún obstáculo voluminoso entre la caja de mando y la piscina.

3.8.2 Dirigir el robot

- El mando a distancia lleva unos sensores de movimientos que permiten dirigir el robot:

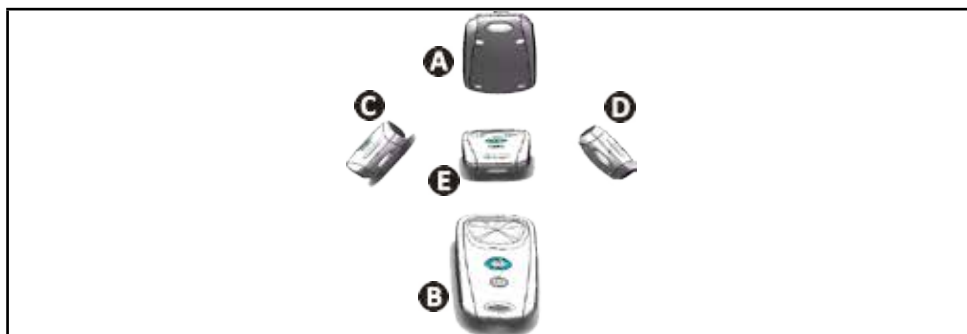



- A**: adelante
- B**: atrás
- C**: rotación izquierda
- D**: rotación derecha
- E**: parada

3.8.3 Sacar el robot del agua (según el modelo)

- Pulse . El robot avanza hacia la pared y sube en línea de agua.

3.8.4 Sincronizar el mando a distancia con la caja de mando

Por defecto, el mando a distancia ya está sincronizado con la caja de mando. En caso de cambiar el mando a distancia o la caja de mando, o si hay un problema de sincronización, siga las tapas siguientes:

- Ponga el mando a distancia a **50 cm máximo** de la caja de mando.
- Conecte la caja de mando, verifique que el visualizador indique el tiempo de funcionamiento y que no haya ciclo de limpieza en curso.
- Encienda el mando a distancia pulsando .
- Antes de que el mando a distancia se ponga en modo pausa (unos 45 segundos), pulse simultáneamente unos 6 segundos  y .
- Verifique que la sincronización se haya realizado correctamente observando el visualizador y el led del mando a distancia:

Visualizador del caja de mando	LED mando a distancia	Resultado
Good → 0:45 2 segundos	Parpadeante	<ul style="list-style-type: none"> • Sincronización conseguida.
FAIL	Fija	<ul style="list-style-type: none"> • Compruebe que la distancia entre la caja de mando y el mando a distancia sea de 50 cm aproximadamente. • Verificar el estado de las pilas del mando a distancia. Cámbielos en caso necesario. Si el problema persiste, contacte con su distribuidor.



4 Mantenimiento

- Se debe limpiar regularmente el aparato con agua clara o ligeramente jabonosa. No utilice disolventes.
- Aclare abundantemente el aparato con agua clara.
- No deje secar el aparato a pleno sol en el borde de la piscina.



Consejo: cambie el filtro y los cepillos cada 2 años

Conviene cambiar el filtro y los cepillos cada 2 años para preservar la integridad del aparato y garantizar un nivel de rendimiento óptimo.

4.1 I Limpieza del filtro



- El rendimiento del aparato puede disminuir si el filtro está lleno u obstruido.
- Limpie regularmente el filtro con agua clara para una limpieza eficaz.

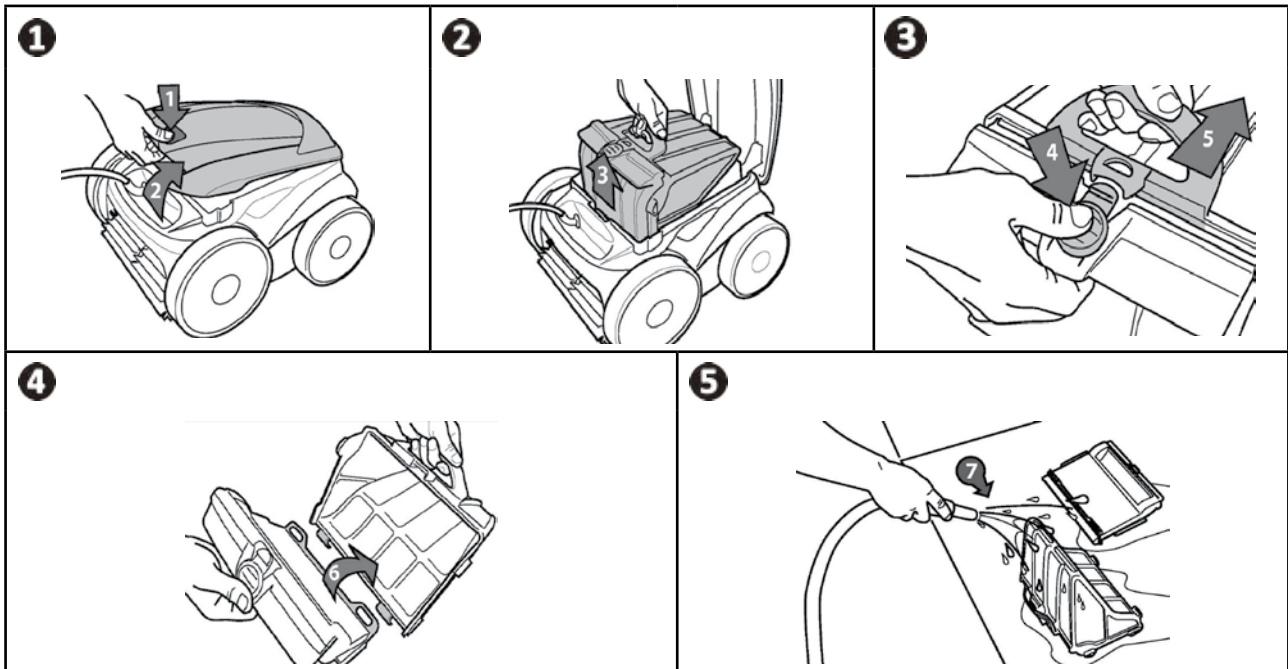

Consejo: controle el estado del indicador «limpieza filtro» (según el modelo)

Conviene limpiar el filtro en cuanto se enciende el led.

ES

4.2 I Limpieza de la hélice

Para evitar heridas graves:



- Desconecte eléctricamente el robot.

- Póngase siempre guantes de protección antes de manipular la hélice 

- Afloje el tornillo de la rejilla (ver imagen 1).
- Retire la rejilla (ver imagen 2).
- Saque la guía de flujo con cuidado (ver imagen 3).
- Para retirar la hélice, póngase guantes y sujete con cuidado el extremo de la hélice para empujarla (ver imagen 4).
- Retire todos los residuos (pelos, hojas, piedras...) susceptibles de bloquear la hélice.

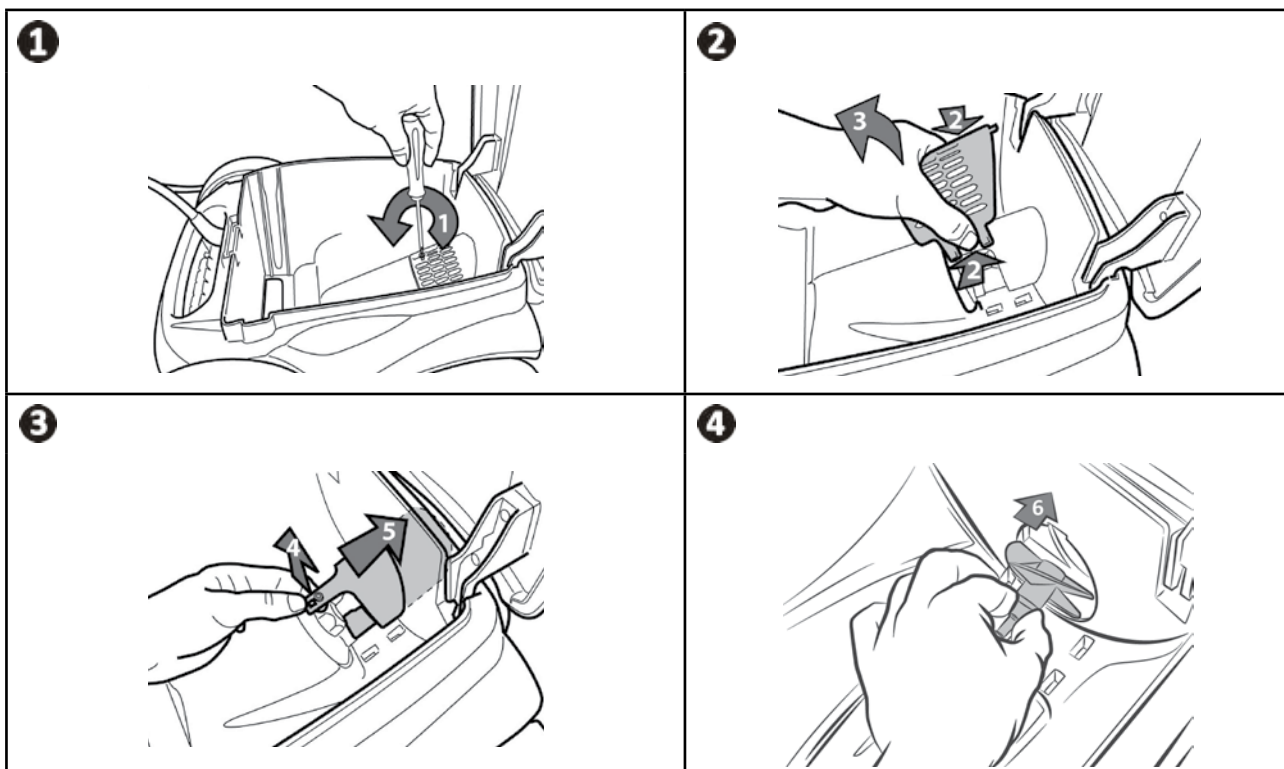

➤ 4.3 | Cambio de los cepillos

- El aparato está equipado con cepillos de PVC que llevan testigos de desgaste (ver imagen ➊).
- Para retirar los cepillos desgastados, saque las lengüetas de los agujeros en las que están fijados (ver imagen ➋).
- Para poner nuevos cepillos, introduzca el borde sin lengüeta bajo el soporte del cepillo (ver imagen ➌).
- Ruede el cepillo sobre su soporte, deslice la lengüetas por los agujeros de fijación y tire del extremo de cada lengüeta para pasar su borde a través de la ranura (ver imagen ➍).
- Corte las lengüetas con unas tijeras para que estén al nivel de las otras láminas (ver imagen ➎).

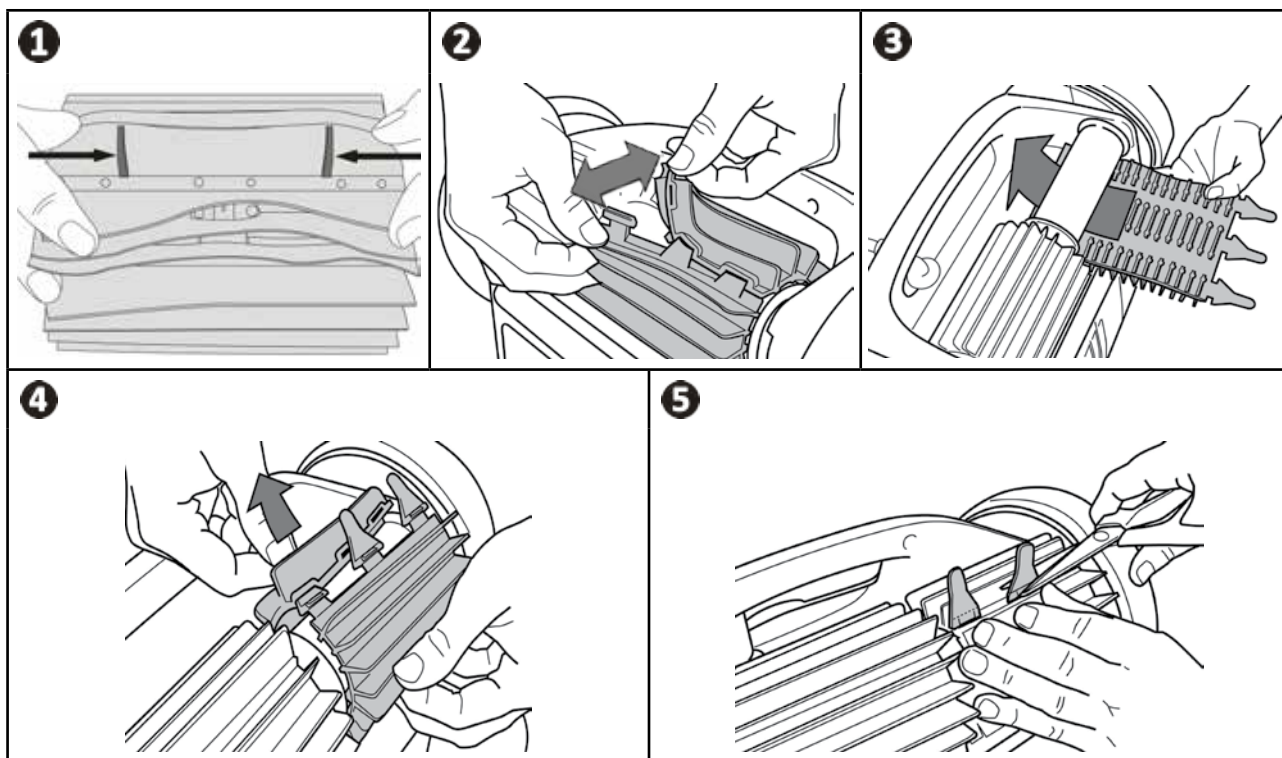

➤ 4.4 | Cambio de los neumáticos

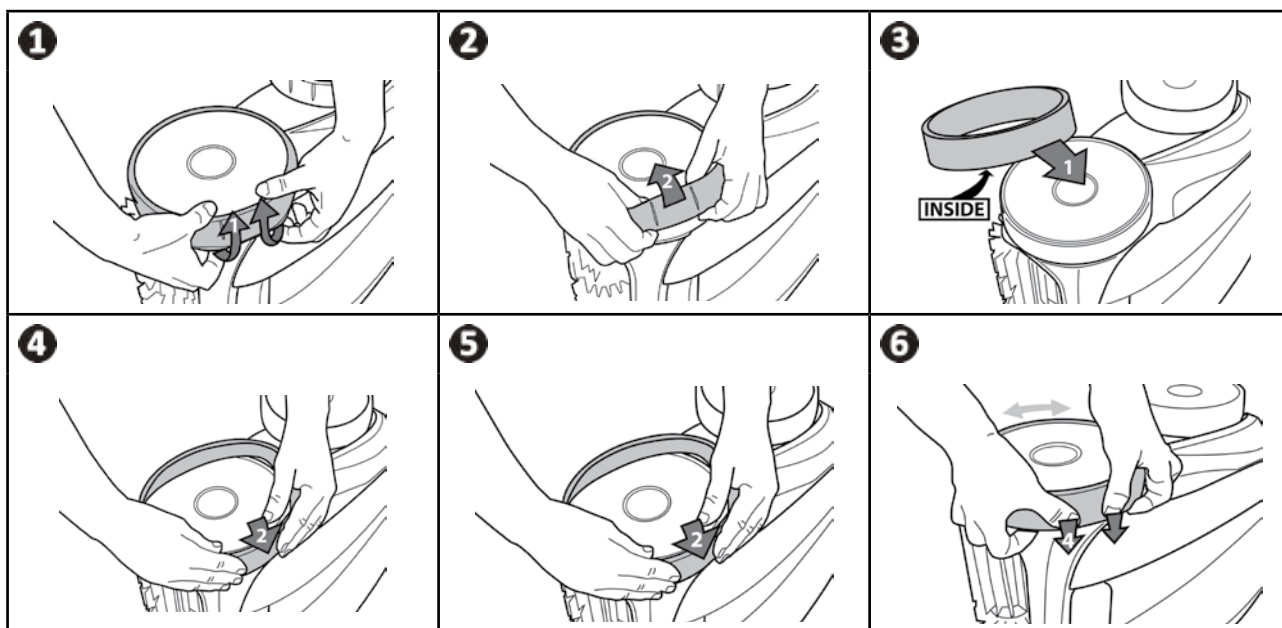

ES





5 Resolución de problemas



- En caso de problemas, realice las verificaciones que mostramos en las siguientes tablas antes de contactar con su distribuidor.
- Si el problema persiste, contacte con su distribuidor.
-  : acciones reservadas a un técnico cualificado.

5.1 I Funcionamiento del aparato

Una parte de la piscina no está bien limpiada	<ul style="list-style-type: none"> • Retome las etapas de inmersión (ver apartado “3.3 Inmersión del robot”) cambiando el lugar de inmersión en la piscina hasta encontrar el mejor.
El aparato no se asienta bien en el fondo de la piscina	<ul style="list-style-type: none"> • Queda aire en el casco del aparato. Reanude las etapas de inmersión (ver apartado “3.3 Inmersión del robot”). • El filtro está lleno u obstruido: límpielo. • El filtro está colmatado: cámbielo. • La hélice está deteriorada: 
El aparato no sube o ya no lo hace por las paredes como al principio (por su programa informático, el aparato no sube sistemáticamente por las paredes)	<ul style="list-style-type: none"> • El filtro está lleno u obstruido: límpielo. • El filtro está colmatado: cámbielo. • Aunque el agua parece límpida, hay algas microscópicas en la piscina no visibles a simple vista que hacen que las paredes sean deslizantes e impiden que el aparato suba. Realice una cloración de choque y baje ligeramente el pH. No deje el aparato en el agua durante el tratamiento de choque.
Durante el arranque, el aparato no realiza ningún movimiento	<ul style="list-style-type: none"> • Verifique que la toma de corriente donde está conectada la caja de mando está alimentada. • Compruebe que se ha iniciado un ciclo de limpieza y que los pilotos están encendidos.
El cable se enreda	<ul style="list-style-type: none"> • No desenrolle toda la longitud del cable en la piscina. • Desenrolle en la piscina la longitud de cable necesaria y coloque el resto del cable en el borde de la piscina.
La caja no responde a ninguna pulsación de las teclas	<ul style="list-style-type: none"> • Desconecte el cable de alimentación de red de la toma de corriente, espere 10 segundos y vuelva a conectar el cable de alimentación.
La pantalla visualiza el mensaje  cuando el modo mando a distancia está activo	<ul style="list-style-type: none"> • Esto significa que las pilas del mando a distancia están casi agotadas: cámbielas.
El led del mando a distancia parpadea lentamente o el led está fijo	<p>Problema de alcance del mando a distancia:</p> <ul style="list-style-type: none"> • Coloque la caja de mando en el carro, a una distancia mínima de 3,5 metros de la piscina. • Oriente la caja de mando hacia la piscina de modo que se mejore el alcance del mando a distancia. Compruebe que no haya ningún obstáculo voluminoso entre la caja de mando y la piscina.
El led del mando a distancia está fijo	<ul style="list-style-type: none"> • Problema de sincronización: retome las etapas de sincronización (ver apartado “3.8.4 Sincronizar el mando a distancia con la caja de mando”).

5.2 I Alertas del usuario

Alertas del usuario (según el modelo)		Soluciones
Led parpadeante: 	Código de error: 	
	Er: 10	<ul style="list-style-type: none"> Verifique que el robot esté bien conectado a la caja de mando. En caso necesario, desconectar y volver a conectar según el procedimiento.
	Er: 02 Er: 03 Er: 05 Er: 06	<ul style="list-style-type: none"> Verifique que no haya nada que impida girar a los cepillos y las ruedas. Gire las ruedas (1/4 de vuelta) para retirar los eventuales residuos atrapados.
	Er: 07 Er: 08	<ul style="list-style-type: none"> Funcionamiento del robot fuera de la piscina. Asegúrese de que el robot arranca dentro del agua (ver apartado "3.3 Inmersión del robot").
	Er: 01 Er: 04	<ul style="list-style-type: none"> Verifique la ausencia de piedras o de cabellos en la hélice. En caso necesario limpie o cambie el filtro.

5.2.1 Códigos de error

- La pulsación de una tecla permite borrar el código de error y apagar la caja de mando.
- La puesta en espera de la pantalla se realiza después de 10 minutos. Para volver a encender la pantalla, basta con pulsar una tecla.
- Cuando se detecta un error, la caja de mando desactiva temporalmente la programación (el led se apaga).
- Pulse varios segundos para revalidar la programación en curso.

5.3 I Menú de prediagnóstico (según el modelo)

- Pare el aparato si hay un ciclo de limpieza en curso.
- Para acceder al menú:

OV 3500 - OV 3510 - RV 4550 - Vortex™ 4 PLUS	Pulse al menos 5 segundos.
RV 4560 - RV 5400 - RV 5470 - RV 5500 - RV 5600	Pulse + al menos 5 segundos.

ES

- Entonces se visualiza siguiente información sobre el aparato:

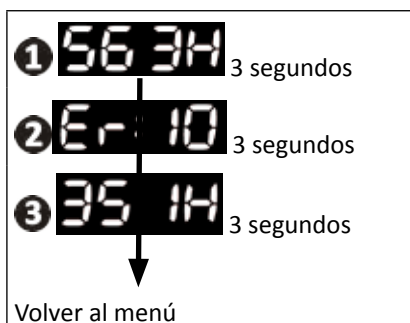

- El tiempo de funcionamiento total (en horas)
- El último código de error (si el robot ha cometido al menos un error)
- El tiempo de funcionamiento durante el error (si el robot ha cometido al menos un error)



Consejo: en caso de precisar asistencia técnica, informe a su distribuidor sobre el estado del aparato

Votre revendeur
Your retailer

Modèle appareil
Appliance model

Numéro de série
Serial number

Trouvez plus d'informations et enregistrez votre produit sur
More informations and register you product on

www.zodiac.com

